

- 1) Complète le **cartouche** ci-dessous (*NOM, Prénom, Classe, Page, ...*)
- 2) Complète la **nomenclature** ci-dessous, en indiquant, dans la colonne *Désignation*, le nom de chaque pièces repérées.
- 3) Colorie la pièce 1 en vert, 2 en bleu, 3 en jaune, 4 en rouge et 5 en gris.

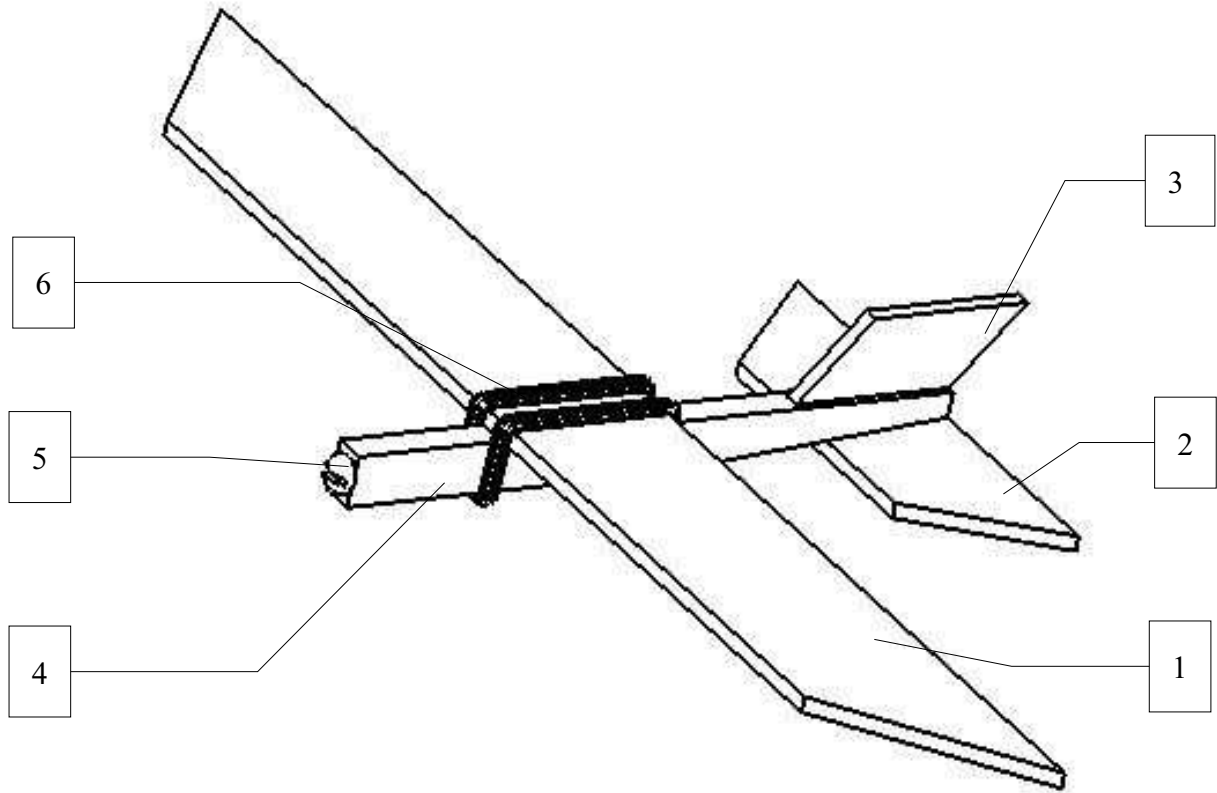

6		
5		
4		
3		
2		
1		
Repère	Désignation	Matériaux

Prénom :	PLANEUR	A4
NOM :	vue d'ensemble et sa nomenclature	
Classe :	Collège :	Page :

4) Colorie chaque pièce avec la même couleur que précédemment.

5) Complète le nom des 4 vues ci-dessous : *vue en perspective*, *vue de face*, *vue de droite*, *vue de dessus*.

Remarques : 1-

.....

2-



Vue



Vue

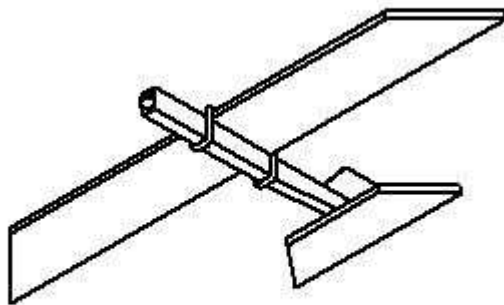

Vue

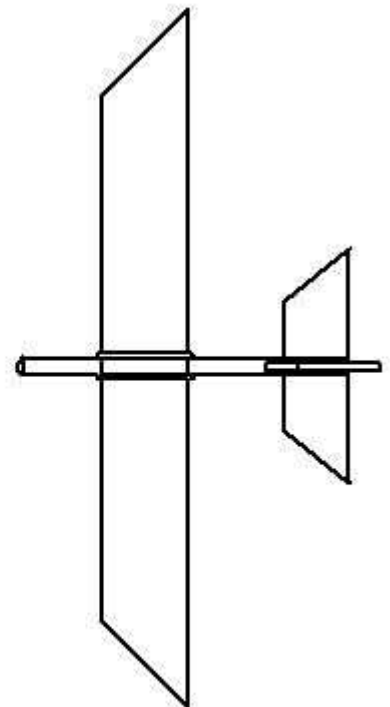

Vue

Prénom :	PLANEUR	A4
NOM :	Les différentes vues du planeur	Éch. =
Classe :	Collège :	Page :

- 6) Précise le numéro et le nom de chaque pièce à l'aide de la nomenclature.
- 7) Colorie chaque pièce avec la même couleur que précédemment.
- 8) En dessin industriel, les mesures sont en millimètre (mm), complète le tableau suivant pour les transformer en centimètre (cm) :

mm	0	5	10	20	25	50	65	90	125
cm									

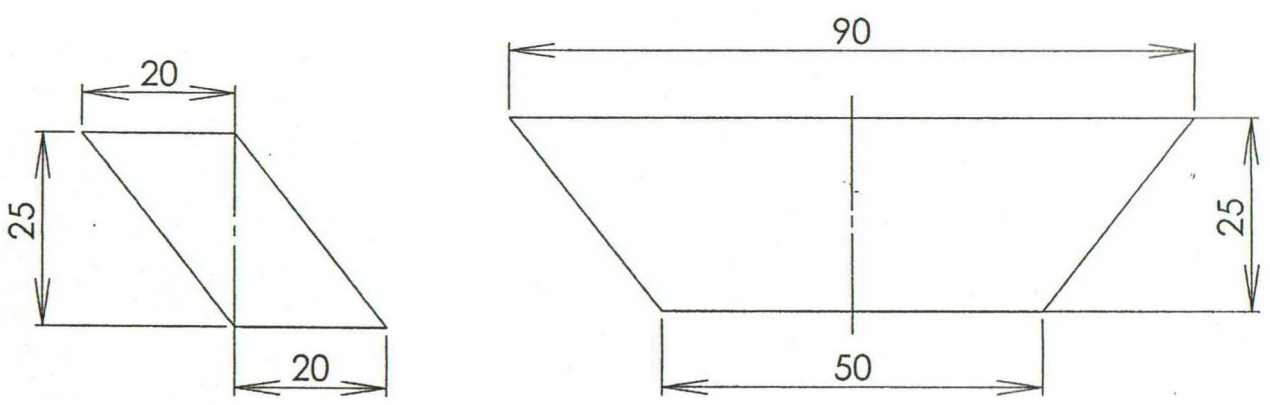

Pièce n° =

Pièce n° =

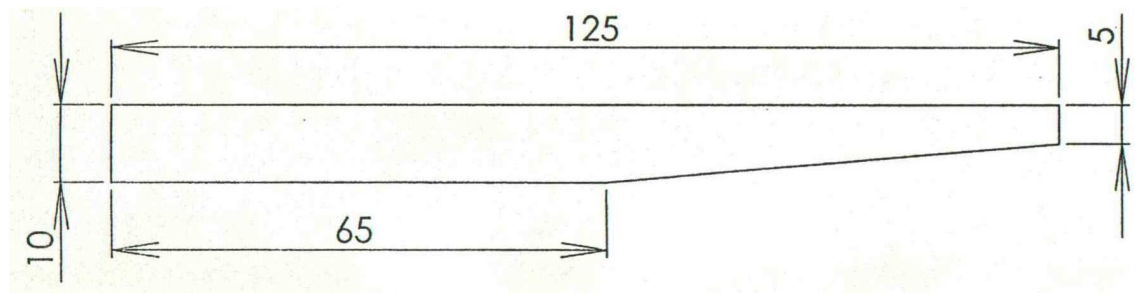

Pièce n° =

Prénom :	PLANEUR	A4
NOM :	Dessins de définition	Éch. =
Classe :	Collège :	Page :

- 9) Précise le numéro et le nom de la pièce à l'aide de la nomenclature.
 10) Colorie la pièce avec la même couleur que précédemment.
 11) Lorsqu'une pièce est trop grande ou trop petite, il est nécessaire de la dessiner plus petite ou plus grande. Mesure les dimensions sur le schéma en millimètre (mm), complète le tableau suivant pour comparer ces mesures avec les mesures réelles :

Mesures réelles en mm	33	204	270
Mesures sur le dessin en mm			

- 12) Coche la bonne réponse : ce schéma est...
- deux fois plus grand que la pièce réelle (échelle 2:1)
 deux fois plus petit que la pièce réelle (échelle 1:2)

13) Complète l'échelle dans le cartouche ci-dessous _____▲

14) Maintenant que tu as les différentes pièces et leurs dimensions, tu vas pouvoir les découper !

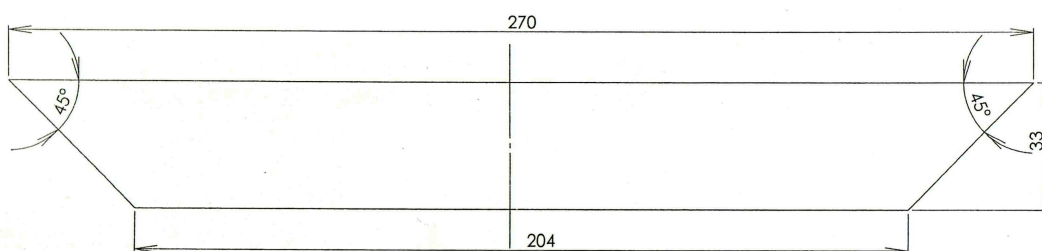

Pièce n° =

Prénom :	PLANEUR	A4
NOM :	Dessin de définition	Éch. =
Classe :	Collège :	Page :